

T1 PYL db normal de 90 mm + 2 placas de 15 mm a cada lado normales de alta dureza. Tabique múltiple autoportante; aislamiento acústico de lana mineral natural (LMN), no revestido, de 60 mm de espesor, resistencia térmica 1,6 m²K/W. Espesor total 140 mm. Aislamiento acústico a ruido aéreo 51.9 dBA. Resistencia al fuego EI-60.

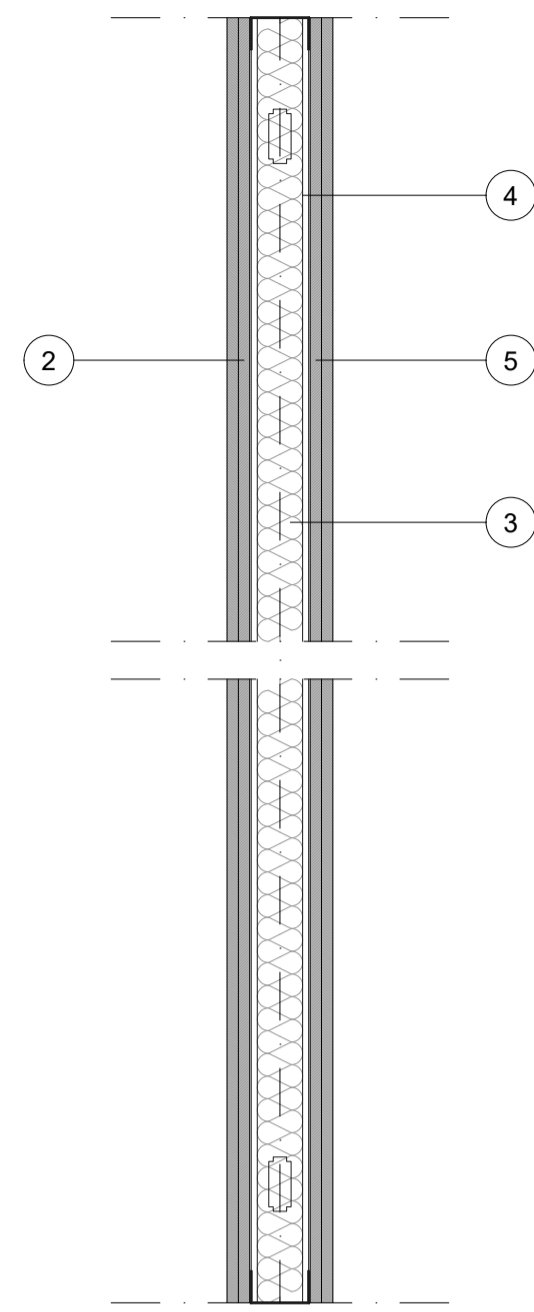

T2 PYL normal + hidrofugado de 90 mm + 2 placas normales alta dureza de 15 mm + 2 placas hidrofugadas de 15mm. Tabique múltiple autoportante; aislamiento acústico de lana mineral natural (LMN), no revestido, de 60 mm de espesor, resistencia térmica 1,6 m²K/W. Espesor total 140 mm. Aislamiento acústico a ruido aéreo 51.9 dBA. Resistencia al fuego EI-60.

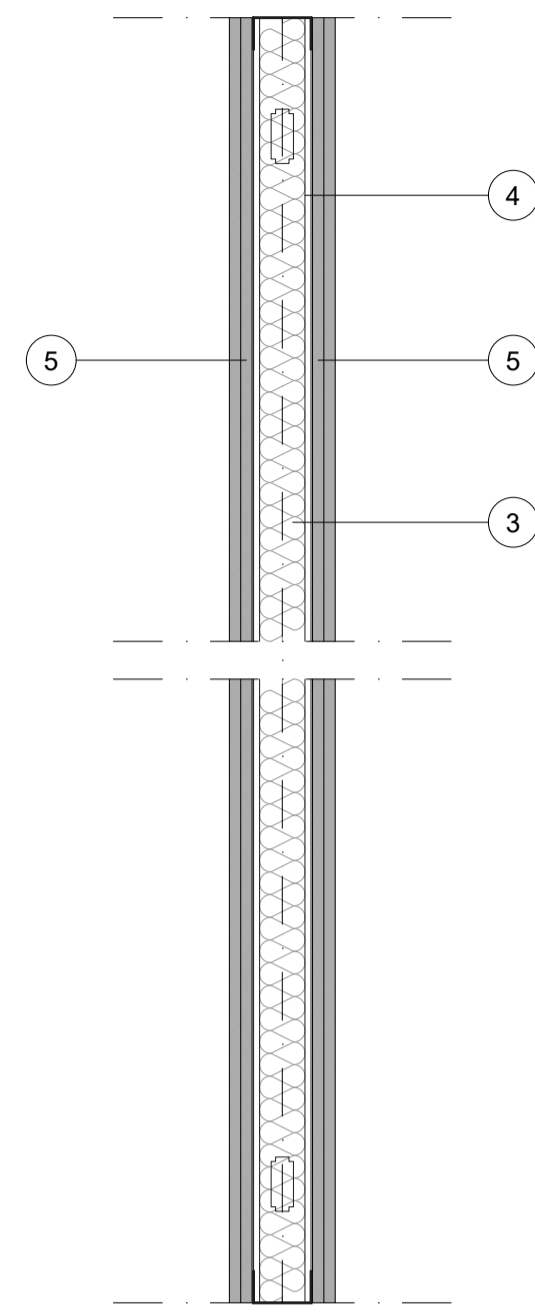

T3 PYL db hidrofugado de 90 mm + 2 placas de 15 mm hidrofugadas a cada lado. Tabique múltiple autoportante; aislamiento acústico de lana mineral natural (LMN), no revestido, de 60 mm de espesor, resistencia térmica 1,6 m²K/W. Espesor total 140 mm. Aislamiento acústico a ruido aéreo 51.9 dBA. Resistencia al fuego EI-60.

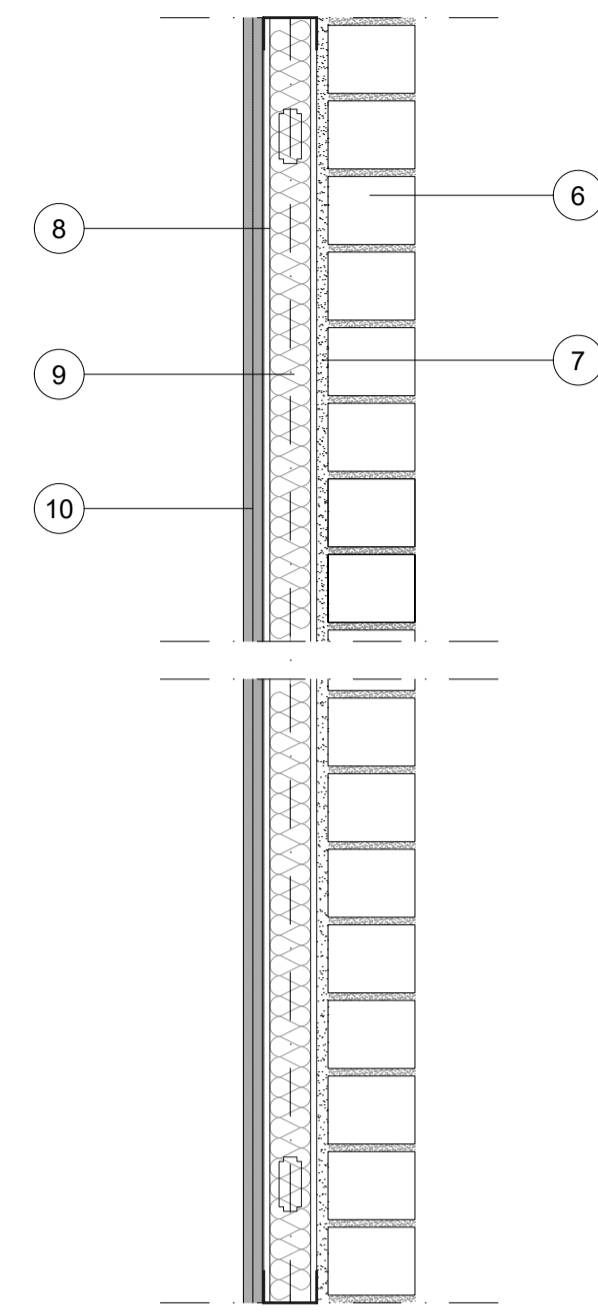

T4 Partición formada por 1/2 pie tabique panel + enfoscado mortero 1.5 cm de espesor + trasdosado autoportante doble placa de yeso laminado de alta resistencia de 12.5 mm de espesor sobre perfil galvanizado 70 mm. Aislamiento acústico de lana mineral de 50 mm de espesor, resistencia térmica de 1.15 m²K/W, reacción al fuego A1. Espesor total 225 mm. Aislamiento acústico a ruido aéreo 51.9 dBA. Resistencia al fuego EI-60.

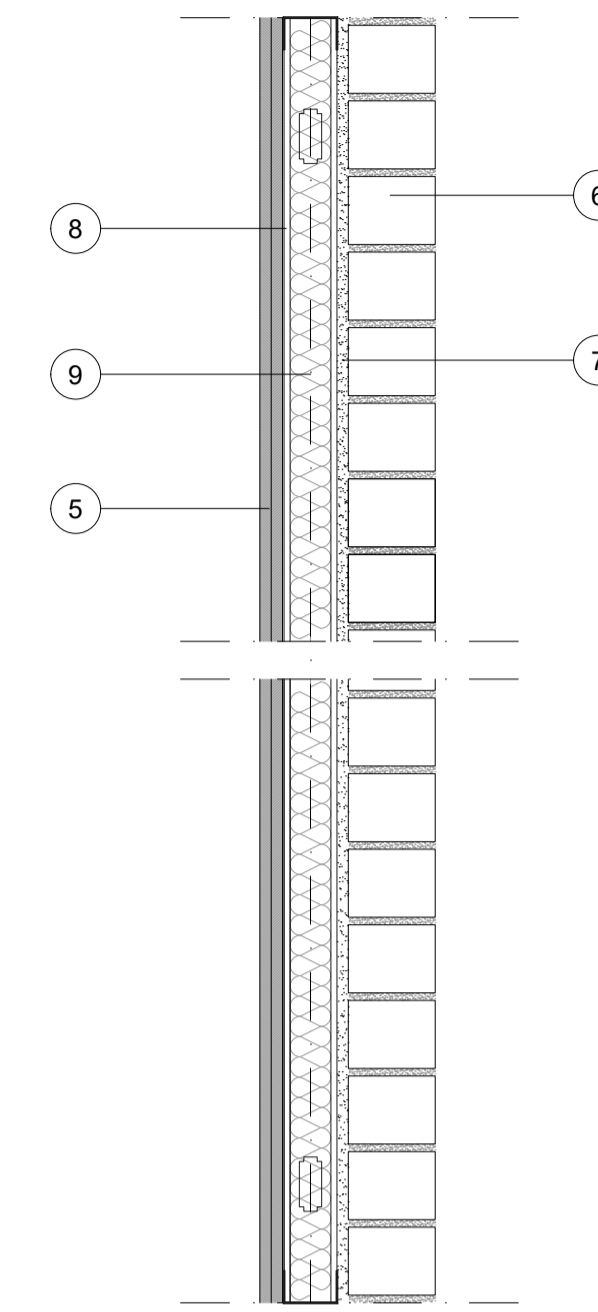

T5 Partición formada por 1/2 pie tabique panel + enfoscado mortero 1.5 cm de espesor + trasdosado autoportante doble placa de yeso laminado hidrofugado de 15 mm de espesor sobre perfil galvanizado 70 mm. Aislamiento acústico de lana mineral de 50 mm de espesor, resistencia térmica de 1.15 m²K/W, reacción al fuego A1. Espesor total 225 mm. Aislamiento acústico a ruido aéreo 51.9 dBA. Resistencia al fuego EI-60.

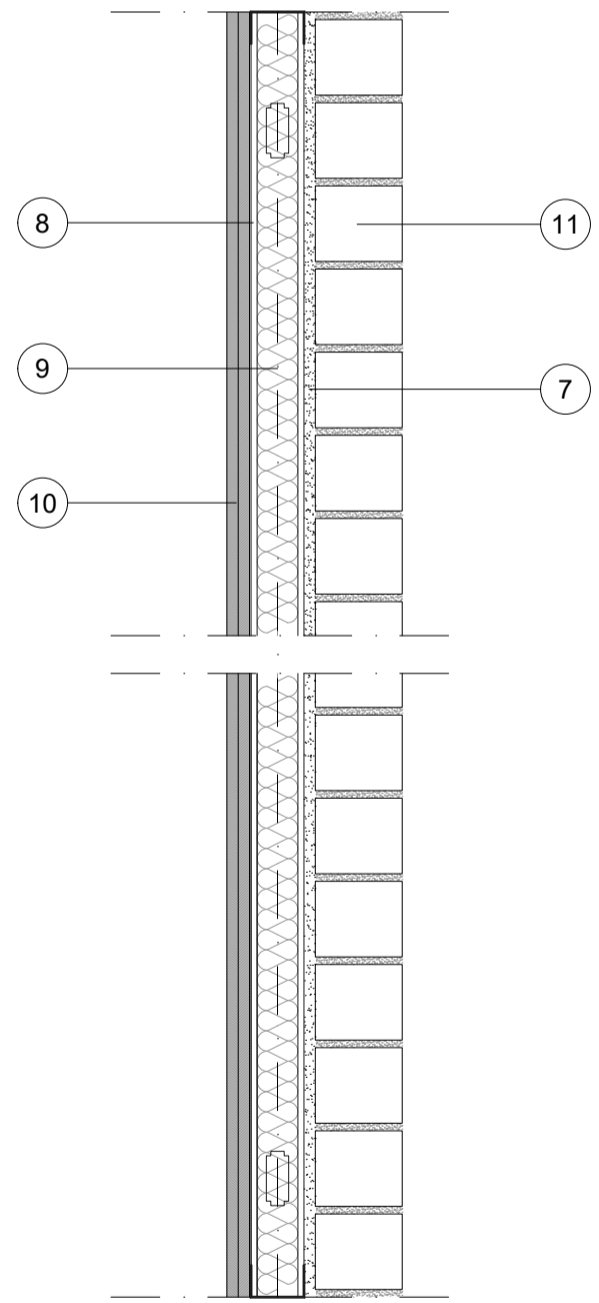

T6 Partición formada por 1/2 pie fábrica de ladrillo aislante de hormigón + enfoscado de mortero de 1.5 cm de espesor + trasdosado autoportante doble placa de yeso laminado de alta resistencia de 12.5 mm de espesor sobre perfil galvanizado 70 mm. Aislamiento acústico de lana mineral de 50 mm de espesor, resistencia térmica de 1.15 m²K/W, reacción al fuego A1. Espesor total 225 mm. Aislamiento acústico a ruido aéreo 51.9 dBA. Resistencia al fuego EI-60.

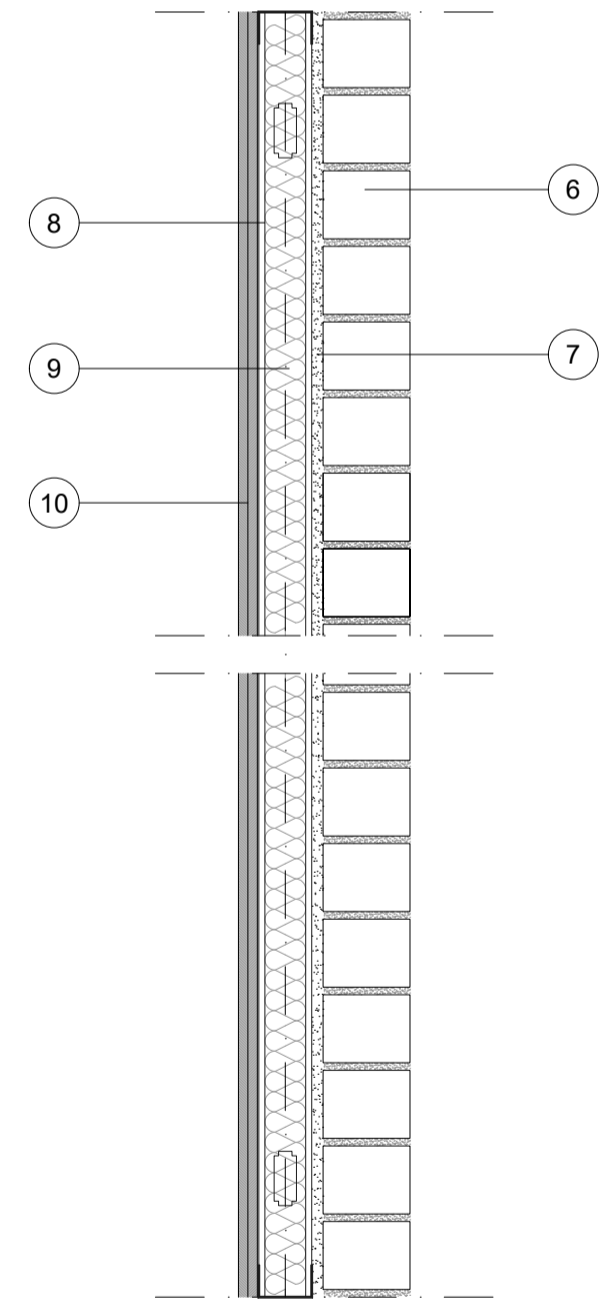

T7 Partición formada por 1/2 pie fábrica de tabique panel + enfoscado de mortero + trasdosado autoportante doble placa de yeso laminado de alta resistencia de 12.5 mm de espesor sobre perfil galvanizado 70 mm. Aislamiento acústico de lana mineral de 50 mm de espesor, resistencia térmica de 1.15 m²K/W, reacción al fuego A1. Espesor total 225 mm. Aislamiento acústico a ruido aéreo 51.9 dBA. Resistencia al fuego EI-60.

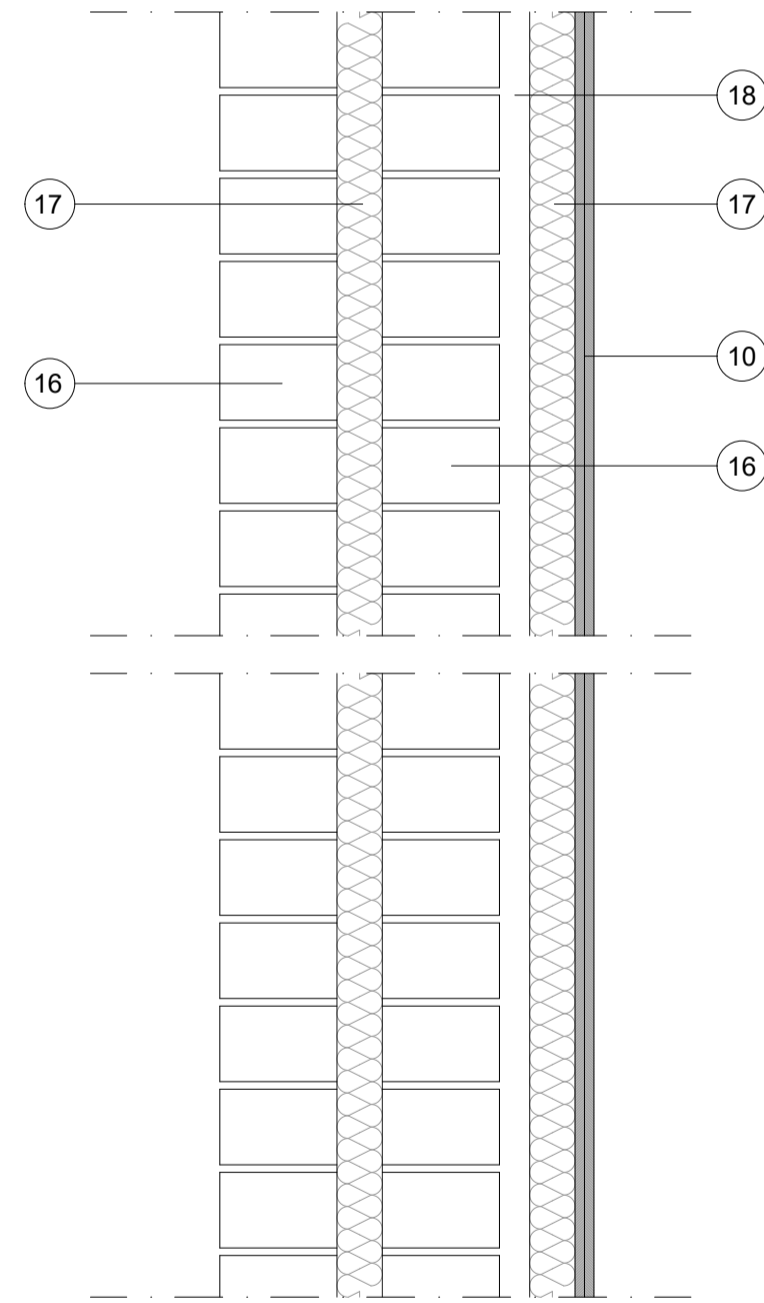

T8 Partición fábrica de ladrillo de hormigón Geroblok Cámara DBBLOK + Lana mineral Acustilaine MD "ISOVER" 6 cm + Fábrica de ladrillo de hormigón Geroblok Cámara DBBLOK + separación de 40cm + Lana mineral Acustilaine MD 6 cm + doble placa de yeso laminado de 12.5 mm

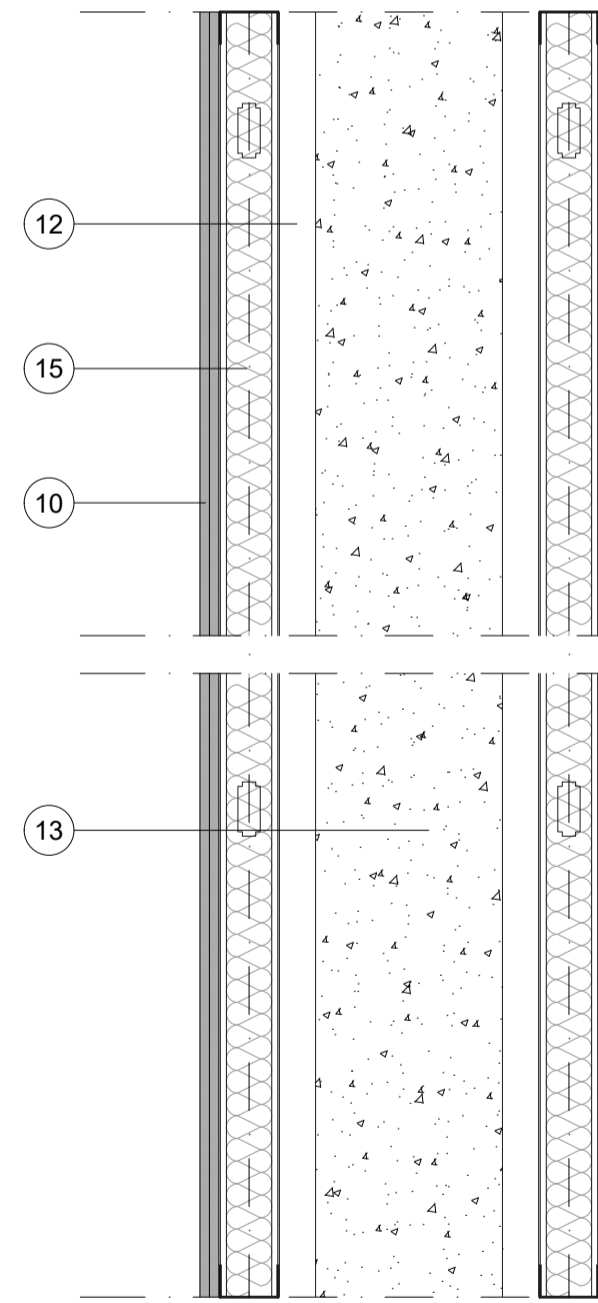

TF1 Falseado 48 mm + doble placa normal de 12.5 mm de espesor alta dureza. Aislamiento acústico de lana mineral natural (LMN), no revestido, de 50 mm de espesor, resistencia térmica 1,15 m²K/W. Espesor total 140 mm. Aislamiento acústico a ruido aéreo 51.9 dBA. Resistencia al fuego EI-60.

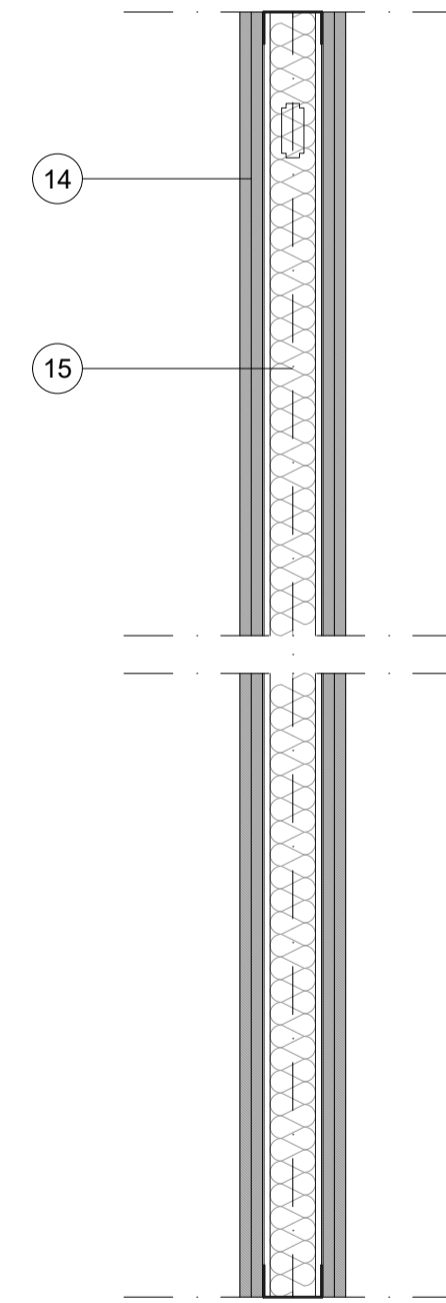

TF2 Falseado 48 mm + doble placa hidrofugada de 12.5 mm de espesor. Aislamiento acústico de lana mineral natural (LMN), no revestido, de 50 mm de espesor, resistencia térmica 1,15 m²K/W. Espesor total 140 mm. Aislamiento acústico a ruido aéreo 51.9 dBA. Resistencia al fuego EI-60.

PL. BAJA DISTRIBUIDOR ← → PL. BAJA BIBLIOTECA

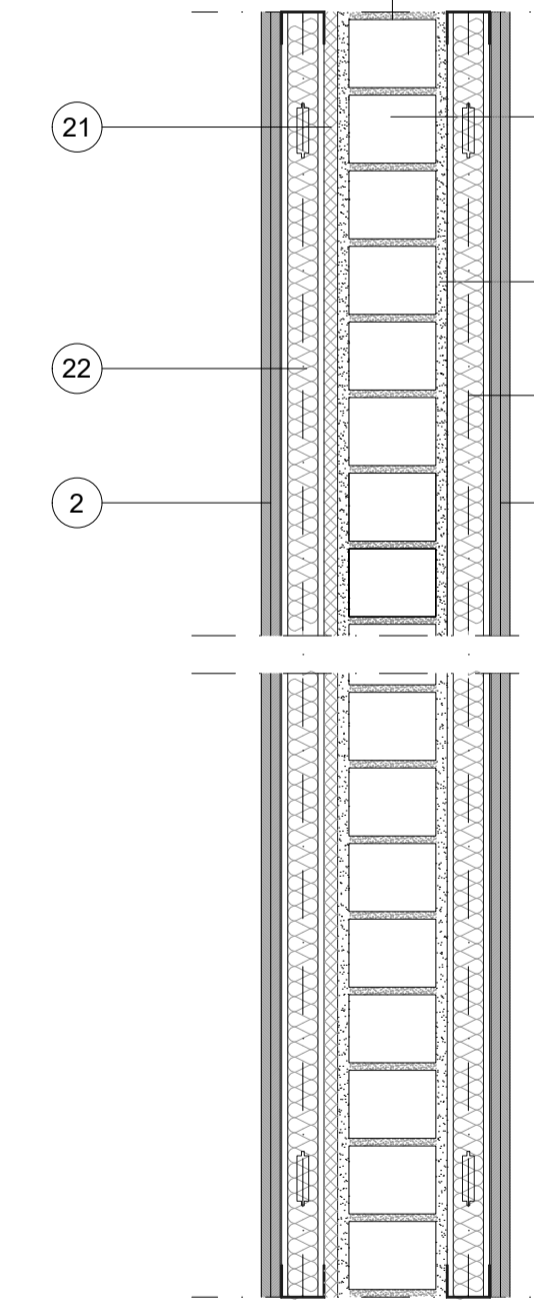

T10 Tabique múltiple compuesto por fábrica de ladrillo cerámico perforado de 11.5 cm de espesor + trasdosado doble placa normal sobre subestructura de 48 mm con lana de roca de 40 mm y 70 Kg/m³ + trasdosado doble placa normal sobre subestructura de 48 mm con lana de roca de 40 mm y 70 Kg/m³. Incluida lámina de chovACUSTIC 35 fieltex o equivalente entre ladrillo panel y trasdosado en la cara del distribuidor.

1. PYL db normal de 90 mm.
2. 2 placas normales de alta dureza de 15 mm.
3. Aislamiento acústico de lana mineral natural (LMN) ALPHA ROCK E225, ROCKWOOL o equivalente no revestido de 60 mm de espesor.
4. PYL normal + hidrofugado de 90 mm.
5. 2 placas hidrofugadas de 15 mm.
6. Partición de 1/2 pie tabique panel.
7. Enfoscado de mortero de cemento de 1.5 cm de espesor.
8. Perfil galvanizado 70 mm
9. Aislamiento acústico de lana mineral de 50 mm de espesor.
10. Doble placa de yeso laminado de alta resistencia de 12.5 mm de espesor.
11. Partición formada por 1/2 pie de fábrica de ladrillo aislante de hormigón.
12. Falseado 48 mm.
13. Pilar de hormigón.
14. 2 Placas hidrofugadas de 12.5 mm.
15. Aislamiento acústico de lana mineral no revestido de 50 mm de espesor.
16. Fábrica de ladrillo de hormigón Geroblok Cámara DBBLOK.
17. Lana mineral Acustilaine MD "ISOVER" o equivalente 6cm.
18. Separación 4 cm.
19. Perfil galvanizado 90 mm
20. Aislamiento acústico de lana mineral natural (LMN) ALPHA ROCK E225, ROCKWOOL o equivalente no revestido de 80 mm de espesor.
21. Lámina chovACUSTIC 35 fieltex o equivalente.
22. Subestructura de 48 mm con lana de roca de 40 mm y 70 Kg/m³.

| Revisión: | Fecha: | Realizado: | Supervisado: | Aprobado: | Revisión: | Fecha: | Realizado: | Supervisado: | Aprobado: |
|-----------|--------|------------|--------------|-----------|-----------|--------|------------|--------------|-----------|
| | | | | | | | | | |